

# Avvolgibili in PVC







**K/7**

- Profilo in Pvc K/7 a stecche autoaggancianti con tacca di arresto laterale
- Dimensioni stecca mm 14 x 53
- Peso nominale teorico dell'avvolgibile a mq 6.400 gr.
- Terminale di serie in alluminio (T/2)
- 24 colori disponibili
- Possibilità di realizzare qualsiasi colore su campione con sovrapprezzo
- Il telo confezionato viene fornito completo di cintini di attacco al rullo ed arresti di battuta
- L'avvolgibile viene rinforzata all'interno, salvo richieste diverse da parte del Cliente, con un profilo zincato (v. tabella "Rinforzi") come da tabella presente sul Listino
- Larghezza massima di utilizzo consigliata: con rinforzo 250 cm.
- Il profilo K/7 può essere considerato antigrandine

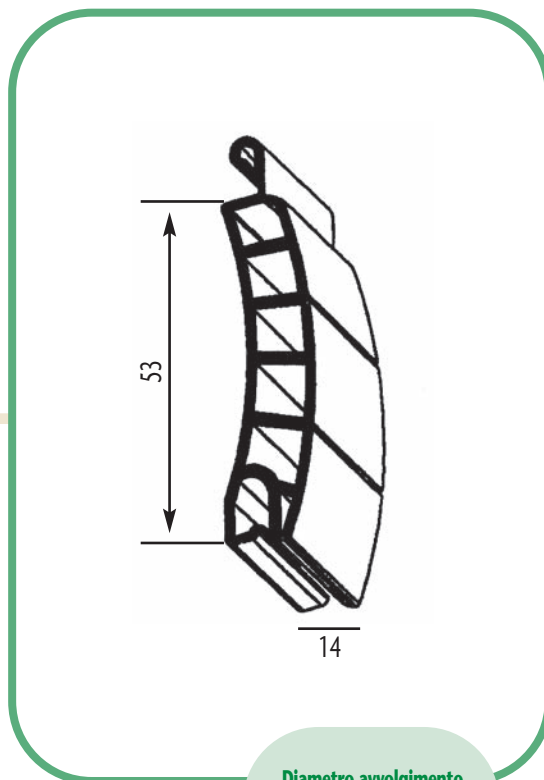

**Diametro avvolgimento su rullo ø 60**

H luce cm	ø cm
100	15,0
125	16,5
150	17,5
175	18,5
200	19,5
225	20,5
250	21,5



**TABELLA RINFORZI**

con guide fisse

da cm 120 a 170 Tipo 4  
da cm 171 a 220 Tipo 3  
oltre 220 Tipo 2

con apparecchi a sporgere

da cm 100 a 150 Tipo 4  
da cm 151 a 200 Tipo 3  
oltre 200 Tipo 2

**Scelta dell'operatore per la motorizzazione**

Misura telo	Motori Elero	Motori Viglietti
100x150	ROL TOP M10	V 150
100x200	ROL TOP M10	V 150
100x250	ROL TOP M20	V 150
100x300	ROL TOP M20	V 250
150x150	ROL TOP M10	V 150
150x200	ROL TOP M20	V 150
150x250	ROL TOP M20	V 250
150x300	ROL TOP M30	V 400
200x150	ROL TOP M20	V 150
200x200	ROL TOP M20	V 250
200x250	ROL TOP M30	V 400
200x300	ROL TOP M30	V 400
250x150	ROL TOP M20	V 250
250x200	ROL TOP M30	V 400
250x250	ROL TOP M40	V 550
250x300	ROL TOP M40	V 550
300x150	ROL TOP M20	V 250
300x200	ROL TOP M30	V 400
300x250	ROL TOP M40	V 550
300x300	ROL TOP M40	V 550
350x150	ROL TOP M20	V 400
350x200	ROL TOP M30	V 400
350x250	ROL TOP M40	V 550
350x300	-	V 700

**Note**

- Nelle grandi dimensioni, specialmente per quanto riguarda le seconde case – dove il telo resta abbassato per lunghi periodi – è consigliabile non utilizzare questo modello onde evitare possibili imbarcamenti causati dal notevole peso del profilo stesso.
- Se ne sconsiglia altresì l'utilizzo in presenza di doppie finestre, dove l'elevata temperatura e la mancanza di ossigeno che si viene a creare nel vano tra i due vetri possono arrivare a deformare in modo importante il Pvc.
- In caso di manovra a cinghia, visto l'elevato peso a mq, si raccomanda l'uso del riduttore qualora il telo superi la dimensione di 3,00 mq.
- Essendo il K/7 un avvolgibile pesante, verificare sempre, nel caso di sostituzioni, la stabilità dei supporti e le condizioni dei cuscinetti.
- Il profilo K/7 può essere installato indifferentemente sia su guide zincate che su guide in alluminio.



# Euro

- Profilo in Pvc EURO a stecche autoaggancianti con tacca di arresto laterale
- Dimensioni stecca mm 14 x 53
- Peso nominale teorico dell'avvolgibile a mq 3.800 gr
- Terminale di serie in Pvc
- 24 colori disponibili
- Il telo confezionato viene fornito completo di cintini di attacco al rullo ed arresti di battuta
- L'avvolgibile viene rinforzata all'interno, salvo richieste diverse da parte del Cliente, con un profilo zincato (v. tabella "Rinforzi") come da tabella presente sul Listino
- Larghezza massima di utilizzo consigliata: con rinforzo 300 cm

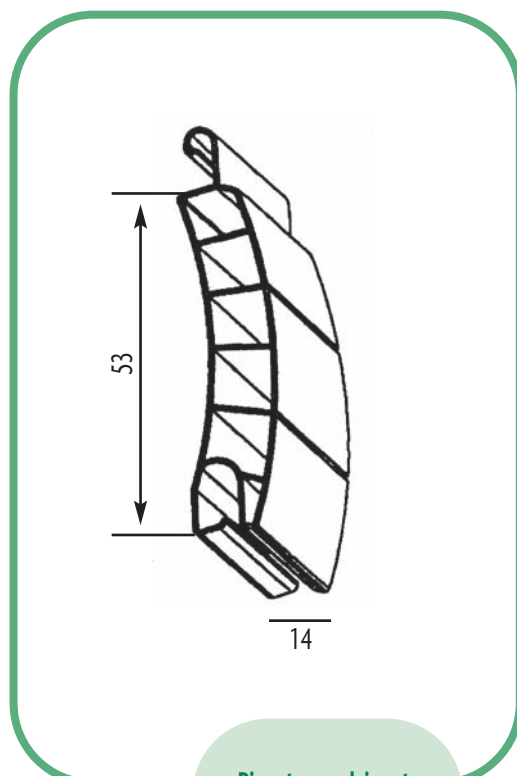

### TABELLA RINFORZI

#### con guide fisse

da cm 120 a 170 Tipo 4  
da cm 171 a 220 Tipo 3  
oltre 220 Tipo 2

#### con apparecchi a sporgere

da cm 100 a 150 Tipo 4  
da cm 151 a 200 Tipo 3  
oltre 200 Tipo 2

### Diametro avvolgimento su rullo ø 60

H luce cm	ø cm
100	15,0
125	16,5
150	17,5
175	18,5
200	19,5
225	20,5
250	21,5

### Sceita dell'operatore per la motorizzazione

Misura telo	Motori Elero	Motori Viglietti
100X150	ROL TOP M10	V 150
100X200	ROL TOP M10	V 150
100X250	ROL TOP M10	V 150
100X300	ROL TOP M10	V 150
150X150	ROL TOP M10	V 150
150X200	ROL TOP M10	V 150
150X250	ROL TOP M10	V 150
150X300	ROL TOP M10	V 150
200X150	ROL TOP M10	V 150
200X200	ROL TOP M10	V 150
200X250	ROL TOP M20	V 150
200X300	ROL TOP M20	V 250
250X150	ROL TOP M10	V 150
250X200	ROL TOP M20	V 150
250X250	ROL TOP M20	V 250
250X300	ROL TOP M30	V 400
300X150	ROL TOP M20	V 150
300X200	ROL TOP M20	V 250
300X250	ROL TOP M30	V 400
300X300	ROL TOP M30	V 400
350X150	ROL TOP M20	V 150
350X200	ROL TOP M20	V 400
350X250	ROL TOP M30	V 550
350X300	ROL TOP M40	V 550

### Note

- L'avvolgibile modello EURO è leggera ed economica, ma non per questo di qualità inferiore. Viene utilizzata soprattutto nella cantieristica e dove ci sono problemi di grandi metrature e, di conseguenza, di peso.
- Se ne sconsiglia l'utilizzo in presenza di doppie finestre, dove l'elevata temperatura e la mancanza di ossigeno che si viene a creare nel vano tra i due vetri possono arrivare a deformare in modo importante il Pvc.
- In caso di manovra a cinghia, si raccomanda l'uso del riduttore qualora il telo superi la dimensione di 5,00 mq.
- Il profilo EURO può essere installato indifferentemente sia su guide zincate che su guide in alluminio.



# Mini 40

- Profilo in Pvc MINI 40 a stecche autoaggancianti con tacca di arresto laterale
- Dimensioni stecca mm 08 x 40
- Peso nominale teorico dell'avvolgibile a mq 3.000 gr.
- Terminale di serie in alluminio
- 24 colori disponibili
- Il telo confezionato viene fornito completo di cintini di attacco al rullo ed arresti di battuta
- Non sono previsti rinforzi all'interno delle stecche
- Larghezza massima di utilizzo consigliata: 150 cm.

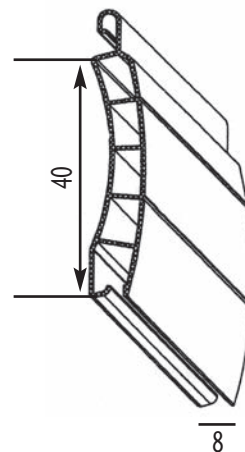

### Diametro avvolgimento su rullo ø 40

H luce cm	ø cm
100	11,5
125	13,5
150	14,0
175	14,5
200	15,5
225	16,5
250	17,0

### Sceita dell'operatore per la motorizzazione

Misura telo	Motori Elero	Motori Viglietti
100X150	ROL TOP M10	V 150
100X200	ROL TOP M10	V 150
100X250	ROL TOP M10	V 150
100X300	ROL TOP M10	V 150
150X150	ROL TOP M10	V 150
150X200	ROL TOP M10	V 150
150X250	ROL TOP M10	V 150
150X300	ROL TOP M10	V 150
200X150	ROL TOP M10	V 150
200X200	ROL TOP M10	V 150
200X250	ROL TOP M20	V 150
200X300	ROL TOP M20	V 250

## Note

- Profilo di ridotte dimensioni che per le sue caratteristiche risulta particolarmente idoneo nei casi in cui necessita contenere al minimo l'ingombro nel cassonetto.
- Se ne sconsiglia l'utilizzo in presenza di doppie finestre, dove l'elevata temperatura e la mancanza di ossigeno che si viene a creare nel vano tra i due vetri possono arrivare a deformare in modo importante il Pvc.
- Il profilo MINI 40 può essere installato su guide zincate esistenti se queste sono di misura ridotta (max. 11 mm di larghezza interna) oppure su guide in alluminio con spazzolino maggiorato.
- La tabella riportante i diametri di ingombro è calcolata su rullo Ø 40 mm; tuttavia l'avvolgibile MINI 40 può essere installata tranquillamente anche su un rullo Ø 60 mm.



# V 37

- Profilo in Pvc V 37 a stecche autoaggancianti senza tacca di arresto laterale
- Dimensioni stecca mm 7,5 x 37
- Peso nominale teorico dell'avvolgibile a mq 2.970 gr.
- Terminale di serie in alluminio
- 24 colori disponibili
- Il telo confezionato viene fornito completo di cintini di attacco al rullo ed arresti di battuta
- Non sono previsti rinforzi all'interno delle stecche
- Larghezza massima di utilizzo consigliata: 130 cm

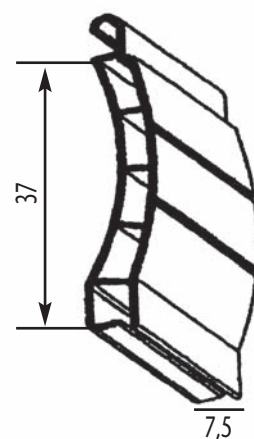

### Diametro avvolgimento su rullo ø 40

H luce cm	ø cm
100	10.5
125	11.5
150	12.2
175	13.2
200	14.2
225	15.2
250	15.8

### Scelta dell'operatore per la motorizzazione

Misura telo	Motori Elero	Motori Viglietti
100X150	ROL TOP M10	V 150
100X200	ROL TOP M10	V 150
100X250	ROL TOP M10	V 150
100X300	ROL TOP M10	V 150
150X150	ROL TOP M10	V 150
150X200	ROL TOP M10	V 150
150X250	ROL TOP M10	V 150
150X300	ROL TOP M10	V 150

### Note

- Profilo di ridotte dimensioni, nato originariamente per il mercato nord-francese. Viene solitamente utilizzato nei monoblocchi in Pvc o in alluminio dotati di flangie che evitano lo sfilamento laterale delle stecche.
- Se ne sconsiglia l'utilizzo in presenza di doppie finestre, dove l'elevata temperatura e la mancanza di ossigeno che si viene a creare nel vano tra i due vetri possono arrivare a deformare in modo importante il Pvc.
- Il profilo V 37 può essere installato su guide zincate esistenti se queste sono di misura ridotta (max. 09 mm di larghezza interna) oppure su guide in alluminio con spazzolino maggiorato.
- La tabella riportante i diametri di ingombro è calcolata su rullo Ø 40 mm; tuttavia l'avvolgibile V 37 può essere installata tranquillamente anche su un rullo Ø 60 mm.

# Compact

- Profilo in Pvc COMPACT a stecche autoaggancianti con tacca di arresto laterale
- Dimensioni stecca mm 13,2 x 55
- Peso nominale teorico dell'avvolgibile a mq 3.280 gr.
- Terminale di serie in Pvc
- 24 colori disponibili
- Il telo confezionato viene fornito completo di cintini di attacco al rullo ed arresti di battuta
- Non sono previsti rinforzi all'interno delle stecche
- Larghezza massima di utilizzo consigliata: 200 cm

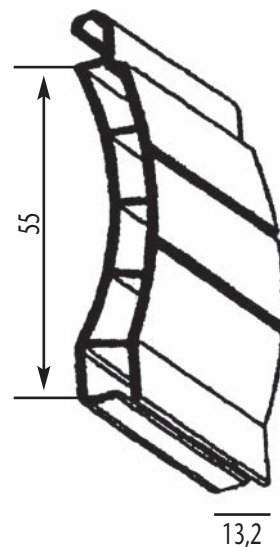

### Diametro avvolgimento su rullo ø 60

H luce cm	ø cm
100	14,0
125	15,0
150	16,0
175	17,0
200	18,0
225	18,5
250	19,0

### Scelta dell'operatore per la motorizzazione

Misura telo	Motori Elero	Motori Viglietti
100X150	ROL TOP M10	V 150
100X200	ROL TOP M10	V 150
100X250	ROL TOP M10	V 150
100X300	ROL TOP M10	V 150
150X150	ROL TOP M10	V 150
150X200	ROL TOP M10	V 150
150X250	ROL TOP M10	V 150
150X300	ROL TOP M10	V 150
200X150	ROL TOP M10	V 150
200X200	ROL TOP M10	V 150
200X250	ROL TOP M20	V 150
200X300	ROL TOP M20	V 250
250X150	ROL TOP M10	V 150
250X200	ROL TOP M20	V 150
250X250	ROL TOP M20	V 250
250X300	ROL TOP M30	V 400

## Note

- Profilo studiato per ottenere bassi diametri di ingombro e poter raggiungere larghezze decisamente superiori ai profili Mini.
- Se ne sconsiglia l'utilizzo in presenza di doppie finestre, dove l'elevata temperatura e la mancanza di ossigeno che si viene a creare nel vano tra i due vetri possono arrivare a deformare in modo importante il Pvc.
- Il profilo COMPACT può essere installato indifferente sia su guide zincate che su guide in alluminio con spazzolino.