

ISTRUZIONI SERRATURE MOTORIZZATE

SMART - EASY - ENTER

ALIAS 

DESIGN SECURITY DOORS

PORTA MOTORIZZATA X1R SMART

Istruzioni preliminari - Istr. 124 rev.00



Premessa

Porta con serratura a comando elettrico con richiamo ed estrazione catenacci motorizzata. X1R SMART è la serratura elettronica motorizzata per porte blindate, creata e sviluppata per il controllo accessi. X1R SMART incorpora un lettore Bluetooth Smart, che permette il funzionamento con Argo, l'applicazione che funziona con smartphone Android e iOS. X1R Smart presenta le seguenti caratteristiche:

- Tecnologia Bluetooth Smart: per funzionare con Argo, l'applicazione che funziona con smartphone iOS e Android.
- Lettore card/tag (Mifare Classic/Plus/DesFire).
- Versione Single Action: la maniglia interna ritrae scrocco e catenacci in un unico e fluido movimento. In questo modo l'utente può sempre aprire la porta dall'interno, semplicemente spingendo sulla maniglia, anche se i catenacci sono fuori.

Introduction

Electric door lock with latching and pulling automatic bolts. X1R SMART is the electronic motorized lock for armored doors, developed and created for the electronic access control. X1R SMART embed a Bluetooth Smart reader, in order to work with Argo, the new application suitable for Android and iOS smartphone. X1R Smart has the following features:

- Bluetooth Smart Technology: in order to work with Argo, the new application suitable for iOS and Android smartphone.
- Multistandard card/tag reader (Mifare Classic/Plus/DesFire).
- Single Action version: the internal handle retracts latch and deadbolts in one unique and smooth movement. In this way the user can always open the door from the inside simply pushing the handle, even if the deadbolts are out.

INDICE / Index

1. AVVERTENZE
Warnings
2. ALIMENTAZIONE
Power supply
3. COLLEGAMENTI
Connections
4. REGISTRAZIONI SERRATURA / INFORMAZIONI
Settings / Info
5. PROGRAMMAZIONE
Programming



1. AVVERTENZE

La serratura motorizzata presenta al suo interno componenti elettronici sensibili all'acqua/umidità: per questo è consigliabile evitare contatto diretto con sostanze liquide.

Non effettuare lavorazioni sulla porta con la serratura installata per evitare che residui di legno o di metallo possano introdursi nella serratura.

Verificare prima delle connessioni elettriche che i cavi risultino integri e privi di danneggiamenti.

Alimentare la serratura da rete **SOLO** con tensione e caratteristiche dichiarate (8-30 Vdc) o, nel caso di alimentazione a batteria, con n°6 pile alcaline tipo "D" 1.5V **NON RICARICABILI**

1. Warnings

The X1R Easy lock has different internal electric components: it is recommended to avoid direct contact with liquid substances.

Do not work on the door with the lock installed, to ensure that wood and metal residues do not infiltrate.

Before proceeding with the electrical connection, make sure that the cables are free from damage.

Feed the lock **ONLY** with voltage and declared characteristics (8-30 Vdc) or, in the case of battery power, with n.6 1.5V "D" type **NOT-RECHARGEABLE** alkaline batteries.

2. ALIMENTAZIONE / Power Supply



Verificare sempre il tipo di alimentazione presente sulla porta: l'alimentazione può essere a **batteria**, da **rete trasformata** oppure **batterie + rete trasformata**.
Always check the type of power supply on the door: the power supply can be either a **battery**, a **transformed net** or **battery + transformed net**.

SOLO BATTERIA / Battery Only



1. Serratura X1R Smart / X1R Smart lock
2. Batterie alcaline / Alkaline batteries
6x1.5V tipo "D" / 6x1.5V "D" type
3. Passacavo per cavo multipolare /
Multifunction Cable gland spring



In questa configurazione il relè in uscita non può essere utilizzato perché è necessaria l'alimentazione da rete elettrica, continua, tramite molla passacavo.

Output relay cannot be used in this configuration since it requires a DC power supply by cable gland spring.



Per la messa in servizio della porta con alimentazione a batteria, è necessario rimuovere il portabatterie posizionato nella parte superiore dell'anta e collegare mediante connettore il cavo proveniente dalla serratura.

To install the battery-powered door, remove the battery holder located at the top of the door and connect the cable from the lock using the connector.

2. ALIMENTAZIONE / Power Supply



Verificare sempre il tipo di alimentazione presente sulla porta: l'alimentazione può essere a **batteria**, da **rete trasformata** oppure **batterie + rete trasformata**.
Always check the type of power supply on the door: the power supply can be either a **battery**, a **transformed net** or **battery + transformed net**.

SOLO ALIMENTAZIONE DA RETE / Transformed Net Only



1. Serratura X1R Smart / X1R Smart lock
2. Cavo multipolare 8 poli / 8 pins multifunction cable
3. Passacavo per cavo multipolare / Cable gland spring
4. Alimentatore (8-30Vdc) / Power supply (8-30Vdc)

ATTENZIONE!
COLLEGARE ALIMENTAZIONE DA RETE (230Vac) ALL'ALIMENTATORE FORNITO IN DOTAZIONE.
VERIFICARE CHE I CAVI DELL'ALIMENTATORE RISULTINO INTEGRI.
REALIZZARE L'ALIMENTAZIONE DAL LATO CERNIERE
CON ALIMENTAZIONE DA RETE SI RENDONO DISPONIBILI L'UTILIZZO DELLE USCITE RELE'

Warning!
Connect network supply (230Vac) to feeder included.
Before proceeding with the electrical connection, make sure that cables are free from damage.
Setup power supply on hinges side.
With network supply is available output relay

2. ALIMENTAZIONE / Power Supply

Verificare sempre il tipo di alimentazione presente sulla porta: l'alimentazione può essere a **batteria**, da **rete trasformata** oppure **batterie + rete trasformata**.
*Always check the type of power supply on the door: the power supply can be either a **battery**, a **transformed net** or **battery + transformed net**.*

ALIMENTAZIONE DA RETE + BATTERIE / DC power supply + alkaline batteries



Alimentazione da rete + Batterie di backup (opzionali).

L'alimentazione è fornita da un alimentatore esterno collegato alla rete elettrica. Il cavo di alimentazione arriva alla serratura tramite la molla passacavo situata sul lato cerniere.

External power supply + backup batteries (optional).

Power is supplied by an external feeder connected to the mains. Power cable reach the lock through the cable gland spring placed in the hinges side of the door.

1. Serratura X1R Smart / X1R Smart lock
2. Cavo multipolare 8 poli / 8 pins multifunction cable
3. Batt. alcaline 6X1.5V tipo "D" / Alkaline batteries 6x1.5V "D" type
4. Alimentatore (8-30Vdc) / Power supply (8-30Vdc)
5. Passacavo per cavo multipolare / Cable gland spring

Alimentazione a batteria + alimentatore esterno (opzionale).

Quando la porta è chiusa l'alimentazione alla serratura è fornita dalla rete elettrica tramite il sensore contatto porta. Quando la porta è aperta l'alimentazione è fornita dalle pile alcaline, che operano anche come back-up, in caso di alimentazione da rete mancante.

Batteries power supply + external power supply (optional).

When the door is closed power supply is provided from the mains by the door sensor contacts. When the door is opened power supply is provided by alkaline batteries, which also act as a back-up in case of power failure.

4. REGISTRAZIONI SERRATURA / Settings

FISSAGGIO CILINDRO / Cylinder fixing

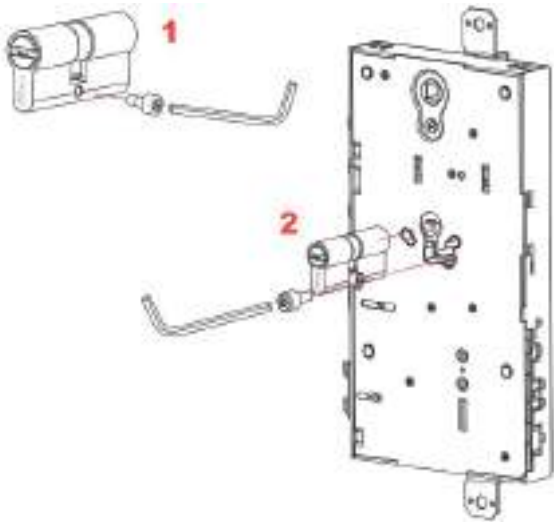

INFORMAZIONI

Per la programmazione della serratura SMART e per ulteriori informazioni relative all'installazione fare riferimento al manuale allegato fornito con la porta o visitare il sito:

<http://gamma.iseozero1.com/serrature-elettroniche>

INFORMATION

For SMART Lock programming and for more installation information, refer to the enclosed manual supplied with the door or visit web site:

<http://gamma.iseozero1.com/serrature-elettroniche>

3. COLLEGAMENTI / Connections

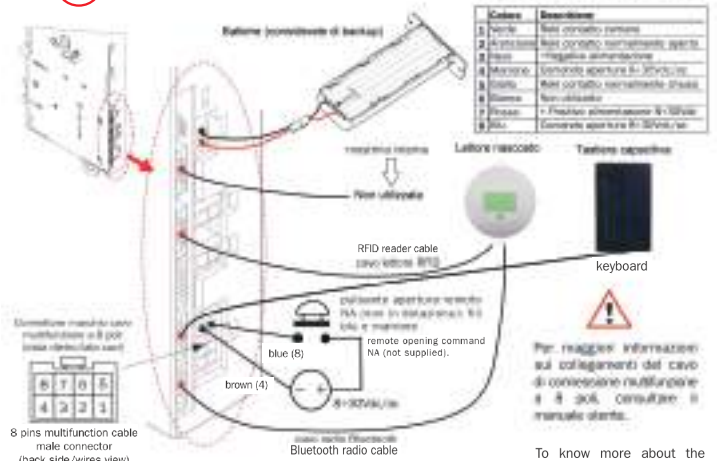

Color	Description
1 Green	Relay-control default
2 Orange	Relay-control open-circuit
3 Black	Supply power source
4 Brown	Opening command E-System
5 Yellow	Relay normally closed contact
6 White	Not used
7 Red	Positive power supply E-System
8 Blue	Closing command E-System

*Relay-control: NA, NO

Collegamento contatti stato porta ad alimentatore / Door closed contacts connecting



5. PROGRAMMAZIONE / Programming

- Apertura da lato interno: mediante maniglia
- Opening from inside: with handle

La maniglia interna ritrae scrocco e catenacci in un unico e fluido movimento. In questo modo è sempre possibile aprire la porta dall'interno, semplicemente spingendo sulla maniglia, anche se i catenacci sono fuori. L'apertura è realizzabile anche mediante smartphone o comando remoto alimentato (se previsto).

The internal handle retracts latch and deadbolts in one unique and smooth movement. In this way you can always open the door from the inside simply pushing the handle, even if the deadbolts are out. The opening can be also with smartphone or remote control (if provided).

- Apertura da lato esterno: mediante tastiera / lettore card
- Opening from outside: with keypad / card reader

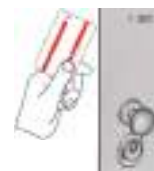

Lettore trasponder (TAG) / Transponder reader (TAG)

La serratura si apre semplicemente avvicinando al led esterno la user card in dotazione; questa deve essere precedentemente memorizzata mediante programmazione con smartphone.

The lock simply opens up by holding the user card briefly in front of the external led; this card can be previously programmed by smartphone.

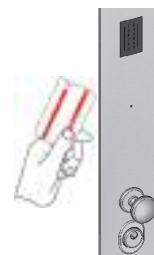

Tastiera alfanumerica / Keyboard

L'inserimento di un codice numerico (da 4 fino ad un massimo di 14 cifre), se riconosciuto valido, genera l'apertura della serratura. E' sempre disponibile anche il lettore trasponder integrato, avente le medesime prestazioni sopra descritte.

Inserting a numeric code (from 4 to a maximum of 14 digits), if correct, generates the opening of the lock. The transponder reader is always available with the same performance as described above.



La programmazione della serratura, aggiunta di credenziali e funzioni disponibili avviene mediante l'utilizzo dello smartphone. Per entrare in programmazione è necessaria la Program Card fornita in dotazione. Per informazioni sulla programmazione della serratura fare riferimento al manuale utente disponibile sul sito <http://gamma.iseozero1.com/serrature-elettroniche>.

Lock programming, adding credentials and available functions is done by using the smartphone. To enter programming, the supplied Program Card is required. For information about lock programming, refer to the user manual available at <http://gamma.iseozero1.com/electric-electronic>.

PORTA MOTORIZZATA X1R EASY

Istruzioni preliminari - Istr. 118 rev.00



Premessa

Porta con serratura a comando elettrico con richiamo ed estrazione catenacci motorizzata. X1R EASY è una serratura che al tradizionale funzionamento "a chiave", sempre disponibile anche in assenza di alimentazione elettrica o in presenza di eventuali guasti o danni di natura elettrica o elettronica, abbina la gestione controllata elettronicamente dell'apertura della porta blindata. La chiusura della serratura avviene in modo automatico non appena la stessa viene accostata.

Introduction

Electric door lock with latching and pulling automatic bolts. X1R EASY is a lock that combines the traditionally key-opening, always available in the absence of power supply or in case of electrical or electronic failure or damage, with the electronically controlled opening of the armored door. The closing of the lock is automatic as soon as the leaf is closed.

INDICE / Index

1. AVVERTENZE
Warnings
2. ALIMENTAZIONE
Power supply
3. COLLEGAMENTI
Connections
4. REGISTRAZIONI SERRATURA / INFORMAZIONI
Settings / Info
5. PROGRAMMAZIONE
Programming



1. AVVERTENZE

La serratura motorizzata presenta al suo interno componenti elettronici sensibili all'acqua/umidità: per questo è consigliabile evitare contatto diretto con sostanze liquide.

Non effettuare lavorazioni sulla porta con la serratura installata per evitare che residui di legno o di metallo possano introdursi nella serratura.

Verificare prima delle connessioni elettriche che i cavi risultino integri e privi di danneggiamenti.

Alimentare la serratura da rete **SOLO** con tensione e caratteristiche dichiarate (9-14 Vdc) o, nel caso di alimentazione a batteria, con n°6 pile alcaline tipo "D" 1.5V **NON RICARICABILI**



1. Warnings

The X1R Easy lock has different internal electric components: it is recommended to avoid direct contact with liquid substances.

Do not work on the door with the lock installed, to ensure that wood and metal residues do not infiltrate.

Before proceeding with the electrical connection, make sure that the cables are free from damage.

*Feed the lock **ONLY** with voltage and declared characteristics (9-14 Vdc) or, in the case of battery power, with n.6 1.5V "D" type **NOT-RECHARGEABLE** alkaline batteries.*



2. ALIMENTAZIONE / Power Supply



Verificare sempre il tipo di alimentazione presente sulla porta: l'alimentazione può essere o a **batteria** (Fig. A) o da **rete trasformata**. (Fig. B)

*Always check the type of power supply on the door: the power supply can be either a **battery** (Fig. A) or a **transformed net**. (Fig. B)*

BATTERIA / Battery

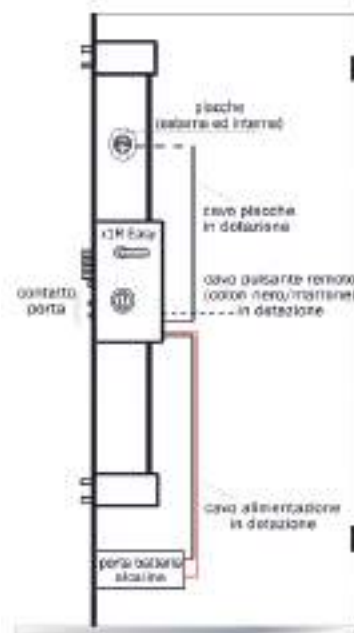

IMPORTANTE:
IN CASO DI UTILIZZO DEL CAVO PER "PULSANTE APERTURA REMOTO", PREDISPORRE UN PASSACAVO PER IL PASSAGGIO DEI CAVI NEL LATO CERNIERE DELLA PORTA.

Warning!
When using the cable for remote control, get up a cable passage on the hinge-side.



6 x 1,5V "D" alcaline

Fig. A

2. ALIMENTAZIONE / Power Supply



Verificare sempre il tipo di alimentazione presente sulla porta: l'alimentazione può essere o a **batteria** (Fig. A) o da **rete trasformata**. (Fig. B)

Always check the type of power supply on the door: the power supply can be either a **battery** (Fig. A) or a **transformed net**. (Fig. B)

ALIMENTAZIONE DA RETE 9Vdc/ Power supply 9Vdc

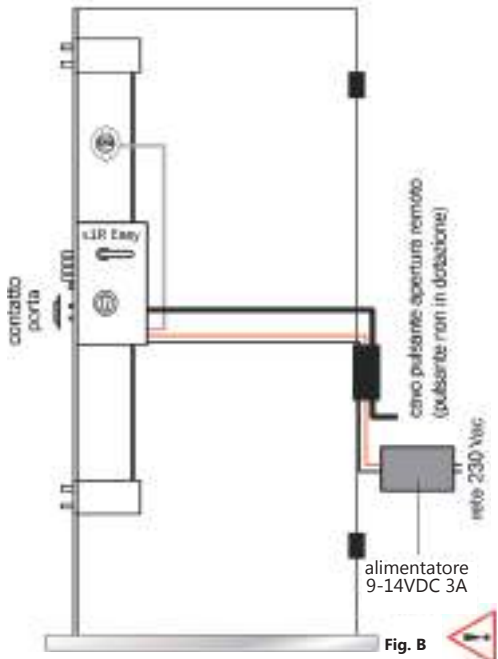

ATTENZIONE!
COLLEGARE ALIMENTAZIONE DA RETE (230Vac) ALL'ALIMENTATORE FORNITO IN DOTAZIONE.
VERIFICARE CHE I CAVI DELL'ALIMENTATORE RISULTINO INTEGRI.
REALIZZARE L'ALIMENTAZIONE DAL LATO CERNIERE

Warning!
Connect network supply (230Vac) to feeder included.
Check, before proceeding with the electrical connection, the cables are free from damage.
Setup power supply on hinges side

4. REGISTRAZIONI SERRATURA / Settings

FISSAGGIO CILINDRO / Cylinder fixing

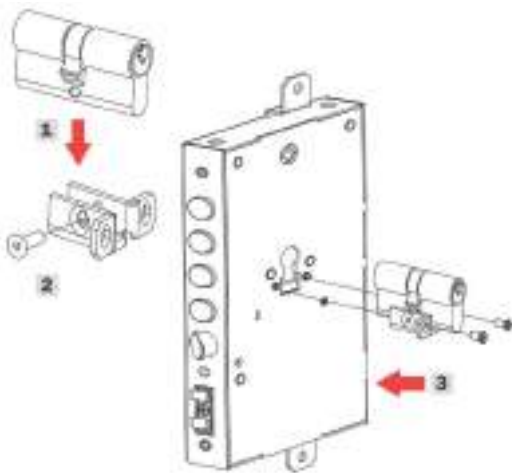

INFORMAZIONI

Per la programmazione della serratura Easy e per ulteriori informazioni relative all'installazione fare riferimento al manuale allegato fornito con la porta o visitare il sito:

<http://gamma.iseozero1.com/serrature-elettroniche>

INFORMATION

For Easy Lock programming and for more installation information, refer to the enclosed manual supplied with the door or visit web site:

<http://gamma.iseozero1.com/serrature-elettroniche>

3. COLLEGAMENTI / Connections

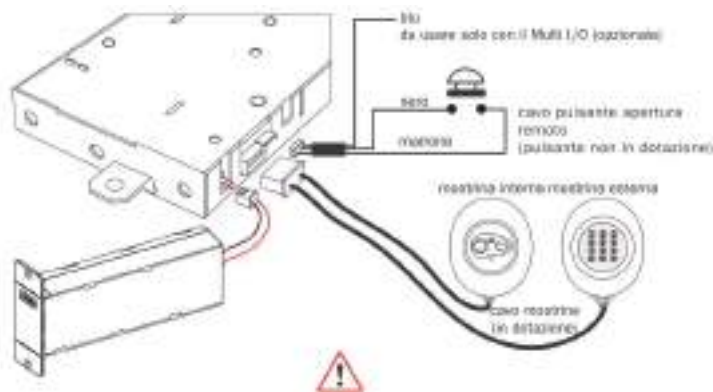

COLLEGAMENTI

I collegamenti presenti sulla serratura risultano:

- Connessione alimentazione (batterie o da rete)
- Collegamento TAG/tastiera interna ed esterna
- Collegamento a comando remoto

Il comando remoto è sempre disponibile con passaggio su lato cerniere

CONNECTIONS

The connections on the lock are:

- Power connection (batteries or network supply)
- TAG / internal and external keyboard connections
- Remote control connection

The remote control cable is always available on the hinges side

5. PROGRAMMAZIONE / Programming

- Apertura da lato interno: mediante tastiera (tasto verde)
- Opening from inside: with keypad (green button)



Sulla placca interna trovano posto i due tasti per l'apertura e la chiusura della serratura. Premendo il tasto verde si provvede all'apertura della porta. La pressione del tasto nero (più piccolo) provoca la fuoriuscita rapida dei catenacci e la conseguente chiusura della porta. I due tasti saranno inoltre utilizzati per la programmazione delle funzioni d'uso. La placca è dotata di un LED e di un "buzzer" per gli avvisamenti acustici.

The internal plaque is equipped two buttons to opening and closing the lock. Push the green to open the door. When the (smaller) black button is pushed, the bolts go out quickly, and consequently the door is closed. The two buttons are also used to setup the operating functions. This plaque is equipped with a LED and a buzzer to provide an acoustic signal.

- Apertura da lato esterno: mediante tastiera / lettore card
- Opening from outside: with keypad / card reader

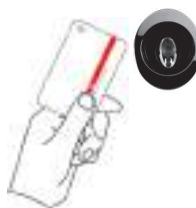

Lettore trasponder (TAG) / Transponder reader (TAG)

La serratura dotata di questo sistema elettronico si apre semplicemente avvicinando alla mostrina esterna la user card in dotazione; questa può essere programmata dall'utente finale, con due diverse scale gerarchiche, padronale o di servizio.

The lock equipped with this electronic system simply opens up by holding the user card briefly in front of the card reader; this card can be programmed by the user, with two different levels, master or service.



Tastiera alfanumerica / Keyboard

L'inserimento di un codice numerico (fino ad un massimo di 8 cifre), se riconosciuto valido, genera l'apertura della serratura. La tastiera, al suo interno, è dotata di serie anche di lettore trasponder integrato, avente le medesime prestazioni sopra descritte

Inserting a numeric code (up to a maximum of 8 digits), if correct, generates the opening of the lock. The keyboard, is also equipped with an integrated transponder reader with the same performance as described above.

PORTA MOTORIZZATA ENTER

Istruzioni preliminari - Istr. 125 rev.00



Premessa

Serratura motorizzata per porte blindate, comandata da un tastierino numerico esterno ed un pulsante interno per la gestione della porta; è possibile gestire il controllo degli accessi in maniera flessibile, creando semplici e veloci codici personalizzati per i vari utenti senza utilizzare la chiave. È inoltre sempre possibile il normale utilizzo della chiave come per qualsiasi porta blindata, anche in caso di anomalie ai sistemi elettrici o per assenza di corrente di alimentazione elettrica. Il pulsante interno e la tastiera esterna forniscono indicazioni sul corretto funzionamento delle operazioni tramite segnalazioni luminose ed acustiche, lo stesso vale in caso di segnalazione di eventuali anomalie. Tutti i led del pulsante interno devono lampeggiare simultaneamente solo nel caso di segnalazione o errore (ad esempio batterie scariche o errore elettromeccanico). Avvisi sonori brevi con lampeggio verde del simbolo indicano che l'operazione è andata a buon fine. Avvisi sonori lunghi con lampeggio rosso del simbolo indicano che l'operazione non è andata a buon fine. **La porta è programmabile solo in posizione di apertura.**

Introduction

Electric lock for security doors controlled by an external numerical keypad and an internal button, both of which are intuitive and easy to use. It is possible to control the access by simply creating personalized, quick easy codes for each user, who can enter the house without using the key. In any case, a regular key can always be used even in case of electrical system faults or power failure. Acoustic and light signals, both on the internal button and on the external keypad, indicate the correct or incorrect functioning of the lock. All LEDs on the internal button will flash simultaneously only in case of signaling warning or error (for example in case of out of power batteries or electromechanical error). Short beeps will be heard and the symbol will flash green when an operation is successfully completed. Long beeps will be heard and the symbol will flash red when an operation is not successfully completed. **The door can be programmed only when open.**

INDICE / Index

1. AVVERTENZE
Warnings
2. ALIMENTAZIONE E CONNESSIONI
Power supply and Connections
3. REGISTRAZIONI SERRATURA
Settings
4. INFORMAZIONI
Info
5. PROGRAMMAZIONE
Programming



1. AVVERTENZE

La serratura motorizzata presenta al suo interno componenti elettronici sensibili all'acqua/umidità; per questo è consigliabile evitare contatto diretto con sostanze liquide.

Non effettuare lavorazioni sulla porta con la serratura installata per evitare che residui di legno o di metallo possano introdursi nella serratura.

Verificare prima delle connessioni elettriche che i cavi risultino integri e privi di danneggiamenti.

Alimentare la serratura da rete **SOLO** con tensione e caratteristiche dichiarate (24 Vdc) o, nel caso di alimentazione a batteria, con n°12 pile alcaline tipo "AA" 1.5V.

1. Warnings

The lock has different internal electric components: it is recommended to avoid direct contact with liquid substances.

Do not work on the door with the lock installed, to ensure that wood and metal residues do not infiltrate.

Before proceeding with the electrical connection, make sure that cables are free from damage.

Feed the lock **ONLY** with voltage and declared characteristics (24 Vdc) or, in the case of battery power, with n.12 1.5V "AA" type batteries.

2. ALIMENTAZIONE E CONNESSIONI/ Power Supply and Connections

Verificare sempre il tipo di alimentazione presente sulla porta: l'alimentazione può essere a **batteria**, da **rete trasformata** oppure **batterie ricaricabili + rete trasformata**.
Always check the type of power supply on the door: the power supply can be either a **battery**, a **transformed net** or **rechargeable batteries + transformed net**.

SOLO BATTERIA / Battery Only

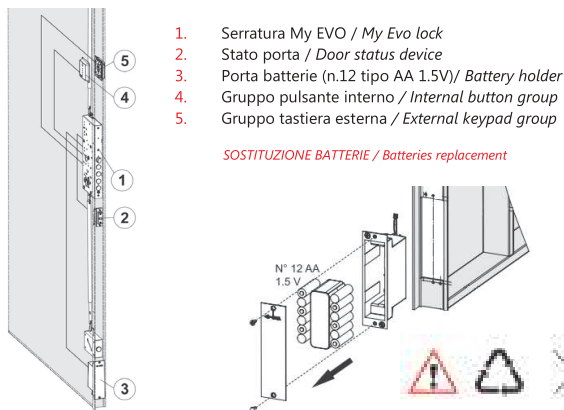

SOSTITUZIONE BATTERIE / Batteries replacement

ATTENZIONE!
Per la messa in servizio della porta con alimentazione a batteria, è necessario rimuovere il portabatterie posizionato nella parte inferiore dell'anta e collegare mediante connettore il cavo proveniente dalla serratura.

Warning!
To install the battery-powered door, remove the battery holder located at the bottom of the door and connect the cable from the lock using the connector.

CR	Cavo rosso Red cable
CN	Cavo nero Black cable
P	Positivo (+) Positive (+)

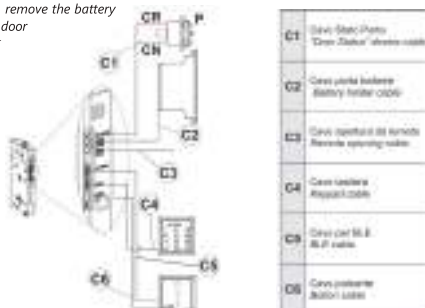

2. ALIMENTAZIONE E CONNESSIONI/ Power Supply and Connections

Verificare sempre il tipo di alimentazione presente sulla porta: l'alimentazione può essere a **batteria**, da **rete trasformata** oppure **batterie ricaricabili + rete trasformata**.
Always check the type of power supply on the door: the power supply can be either a **battery**, a **transformed net** or **rechargeable batteries + transformed net**.

SOLO ALIMENTAZIONE DA RETE / Transformed Net Only

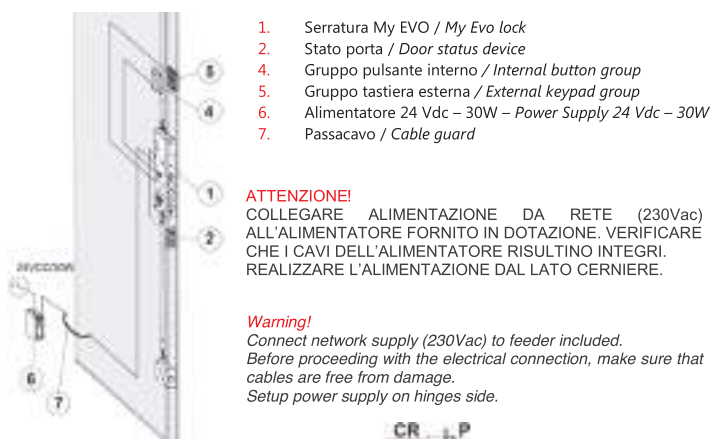

ATTENZIONE!
COLLEGARE ALIMENTAZIONE DA RETE (230Vac) ALL'ALIMENTATORE FORNITO IN DOTAZIONE. VERIFICARE CHE I CAVI DELL'ALIMENTATORE RISULTINO INTEGRI. REALIZZARE L'ALIMENTAZIONE DAL LATO CERNIERE.

Warning!
Connect network supply (230Vac) to feeder included. Before proceeding with the electrical connection, make sure that cables are free from damage. Setup power supply on hinges side.

CR	Cavo rosso Red cable
CN	Cavo nero Black cable
P	Positivo (+) Positive (+)

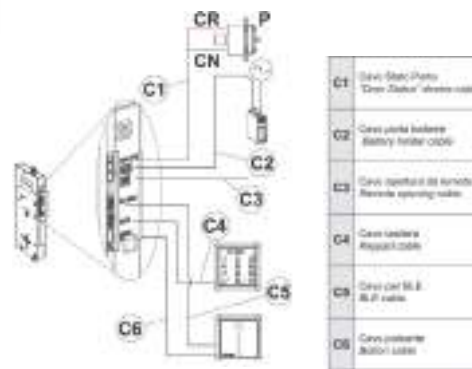

2. ALIMENTAZIONE E CONNESSIONI/ Power Supply and Connections

Verificare sempre il tipo di alimentazione presente sulla porta: l'alimentazione può essere a **batteria**, da **rete trasformata** oppure **batterie ricaricabili + rete trasformata**.
Always check the type of power supply on the door: the power supply can be either a **battery**, a **transformed net** or **rechargeable batteries + transformed net**.

ALIMENTATORE DA RETE E BATTERIE RICARICABILI / Mains power supply and rechargeable batteries

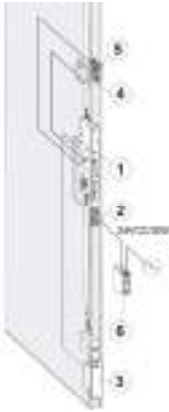

1. Serratura My EVO / My Evo lock
2. Stato porta / Door status device
3. Porta batterie (n.12 tipo AA 1.5V) / Battery holder
4. Gruppo pulsante interno / Internal button group
5. Gruppo tastiera esterna / External keypad group
6. Alimentatore 24 Vdc - 30W - Power Supply 24 Vdc - 30W

ATTENZIONE!

Questa tipologia di alimentazione da rete **NON** alimenta la serratura ma mantiene solo la carica delle batterie. Occorre collegare alimentatore ai contatti presenti sul telaio (lato serratura). Prestare attenzione all'orientamento dello stato porta

Warning!

Mains power supply does **NOT** power the lock but only keeps the battery charged. Connect the power supply to the contacts on the frame (lock side). Pay attention to the door status

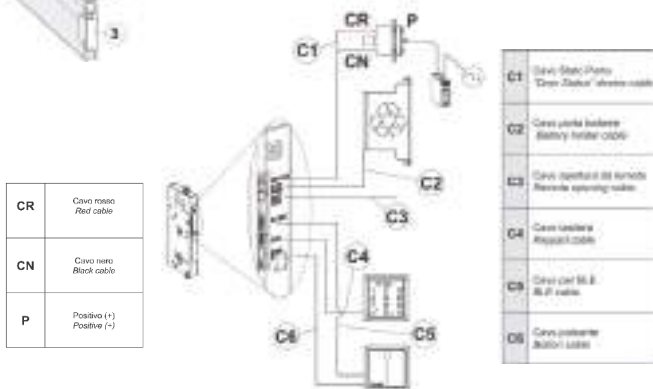

3. REGISTRAZIONI SERRATURA / Settings

FISSAGGIO CILINDRO / Cylinder fixing

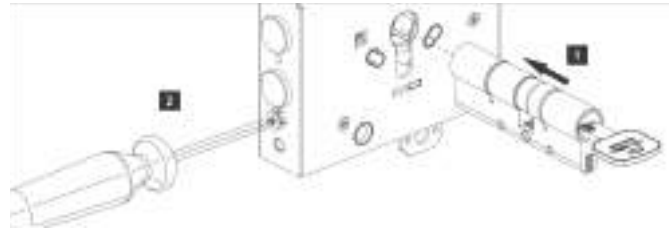

ATTENZIONE!

Qualora sia prevista l'apertura con chiave dall'interno e dall'esterno installare sempre cilindri frizionati.

Warning!

If the lock is to be opened with a key both from the inside and from the outside, always install cylinders with clutch.

REGOLAZIONE STATO PORTA / Door status device setting

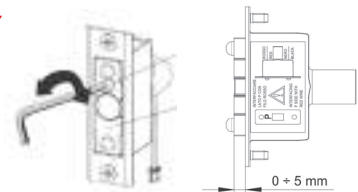
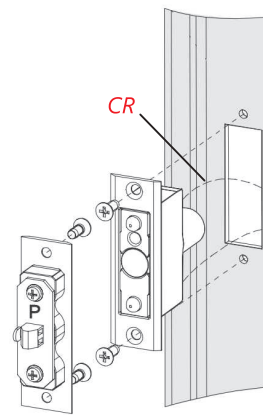

ATTENZIONE!

Posizionare il cavo rosso (CR) sul lato alto dello Stato Porta. La morsetteria da fissare al telaio va posizionata con la P di "positivo" in alto. Adeguare la sporgenza dello Stato Porta alla distanza tra anta e telaio agendo sulla vite di regolazione. N.B.: non deve esserci interferenza in quanto l'accoppiamento dei contatti è magnetico.

Warning!

Position the red cable (CR) on the top side of the "Door Status" device. Place the terminal box that is to be fixed to the frame with the P for "positive" at the top. By turning the adjusting screws adapt the position of the "Door Status" device to the clearance between the door leaf and the frame. N.B.: as the contacts connect magnetically, the device and frame must not touch.

4. INFORMAZIONI / Info

- Realizzare l'impianto elettrico conformemente alle norme vigenti.
- Effettuare l'operazione di collegamento dei cavi e successivi interventi alla elettroserratura con impianto elettrico disconnesso dalla rete.
- Non alimentare la serratura direttamente da rete, ma attraverso l'alimentatore consigliato dal costruttore o equivalente.
- Prima di collegare la serratura accertarsi che la tensione di uscita dell'alimentatore sia pari al valore di tensione nominale della elettroserratura (24Vcc).
- Proteggere adeguatamente l'impianto dai corto circuiti.
- Il dispositivo di comando (manuale o elettronico) deve essere dimensionato alla corrente assorbita dalla elettroserratura, deve essere conforme alle vigenti norme di sicurezza e deve garantire un grado di sicurezza equivalente a quello del trasformatore di sicurezza.
- Utilizzare i cavi forniti con la serratura e suoi accessori.
- Se lo Stato Porta è connesso all'alimentazione UTILIZZARE SOLO pile ricaricabili.
- Per la programmazione della serratura ENTER e per ulteriori informazioni relative all'installazione visitare il sito:
<http://www.cisa.com/it/header/download/istruzioni/serrature.html>
- The electric system must comply with regulations in force.
- Always disconnect the electric system from the mains when connecting the cables or performing any later work on the electric lock.
- Do not power the lock directly from the mains but use a power supply recommended by the manufacturer or equivalent.
- Before connecting the lock, check the power supply output voltage is the same as the rated voltage of the electric lock (24V DC).
- Protect the system appropriately against short circuits.
- The controller (manual or electronic) must be sized for the current absorbed by the electric lock, it must comply with current safety regulations and must guarantee the same level of safety as the safety transformer.
- Use the cables supplied with the lock and its accessories.
- If the "Door Status" device is connected to the power supply, USE rechargeable batteries ONLY.
- For ENTER Lock programming and for more installation information, visit web site:
<http://www.cisa.com/it/header/download/istruzioni/serrature.html>

5. PROGRAMMAZIONE / Programming



Apertura porta

1. Premere il pulsante. I led si accenderanno in sequenza per 2 volte come rappresentato in figura.
2. Se l'operazione va a buon fine i led si spengono altrimenti lampeggiano per 10 volte.



To open the door

1. Press the button. The LEDs will flash twice in sequence as shown in the figure.
2. If the operation is successfully completed, the LEDs will go off, otherwise they will flash 10 times

PROGRAMMAZIONE DA PULSANTE INTERNO / Programming from the internal button

La programmazione è possibile solo ad anta aperta.
The lock can only be programmed when the door is open.

1. Premere il pulsante per 5 secondi. I led corrispondenti alla configurazione della serratura lampeggiano
Press the button for 5 seconds. The LEDs which correspond with the lock configuration will flash
2. Premere il pulsante interno per cambiare la configurazione della serratura
Press the internal button to change lock configuration
3. Scegliere la configurazione desiderata:
Choose the configuration you want:
 - a. Automatica / Automatic;
 - b. Semiautomatica / Semi-automatic;
 - c. Fermo a giorno / Hold-open

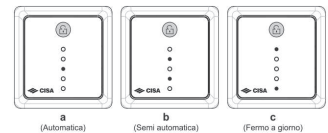

4. Aspettare 5 secondi
Wait 5 seconds
5. La serratura è programmata nella nuova configurazione
The lock is set with the new configuration

FUNZIONAMENTO TASTIERA ESTERNA / Operating the external keypad



A = CISA writing
B = Green LED (operation successfully completed)
C = Red LED (error)
D = Yellow LED (programming)

1. Premere la scritta CISA per attivare la tastiera / Press the CISA writing to activate the keypad
2. Digitare il codice utente / Enter the user code.
3. I catenacci e lo scrocco rientrano e la porta può aprirsi / The deadbolts and latchbolt will retract and the door can be opened.
4. Vengono emessi 3 avvisi sonori brevi e 3 lampeggi verdi sulla ✓ / 3 short beeps are heard and the ✓ symbol will flash green 3 times.